

Addio data-entry manuale:  
automatizza il ciclo di  
approvvigionamento con l'AI



# Speaker di oggi



**Alessio Panella**  
AI Strategic Lead &  
Enterprise Architect



**Daniele Pezzali**  
Consulente e Formatore  
Procurement

# Agenda:

01. Contesto: l'era Agentica.
02. Metodologia.
03. Sondaggio
04. Live demo.
05. Q&A.

# Il nostro approccio: Cloud Technology, Human Centered

Sempre all'avanguardia, siamo top partner delle migliori tecnologie Cloud.  
Il nostro lavoro è basato sulla tecnologia e volto all'evoluzione, in primis quella delle persone.

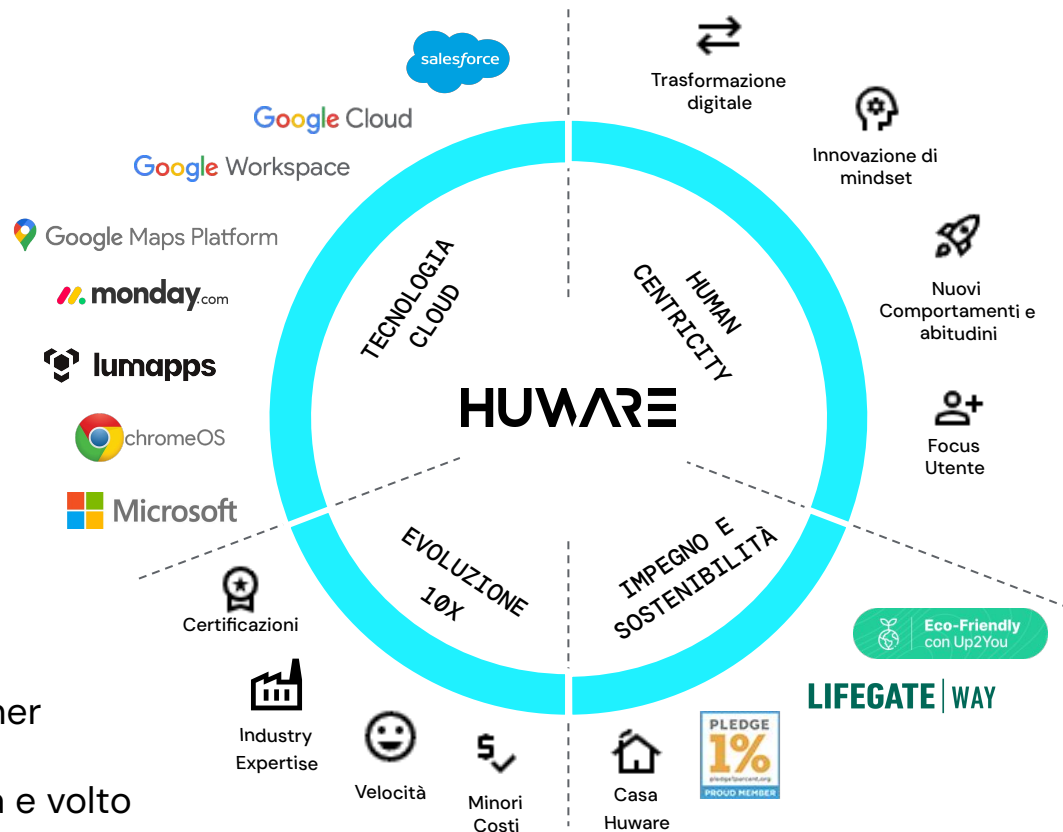

# L'approccio alla Gen AI

Huware   Cliente

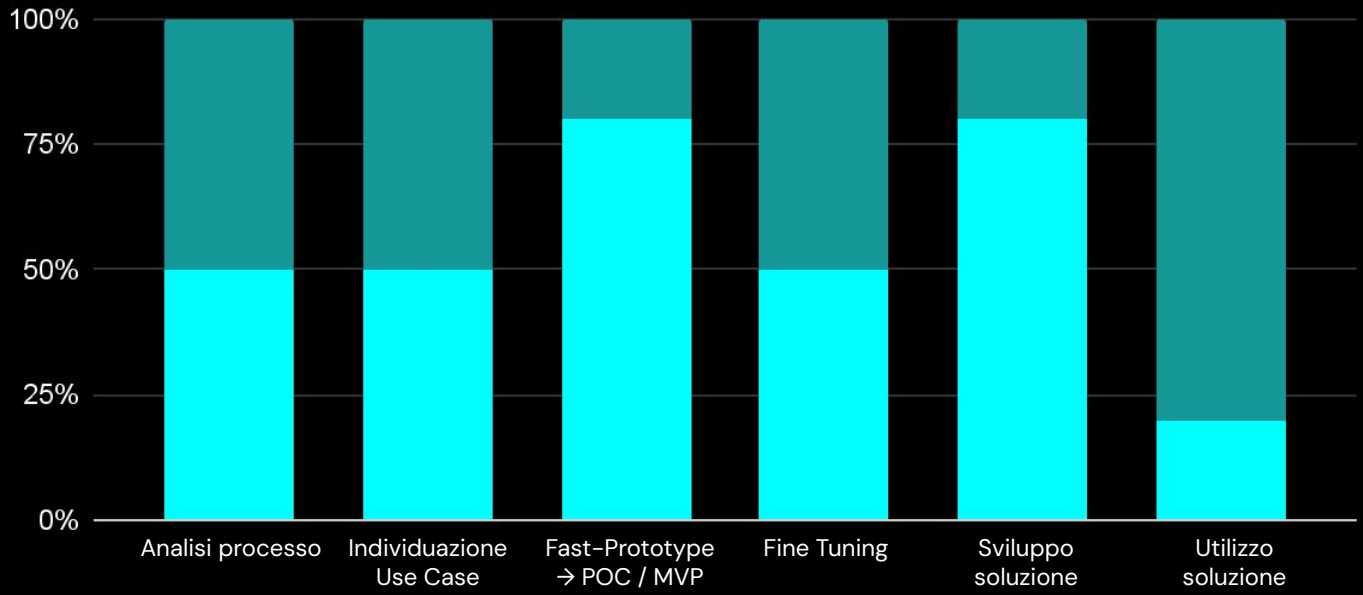

COME? → BU CHANGE  
→ AI ADVISOR

→ BU CHANGE  
→ AI ADVISOR  
→ BU DATA MGT

→ AI ADVISOR  
→ AI DEV

→ AI ADVISOR  
→ AI DEV

→ AI ADVISOR  
→ AI DEV

→ BU CHANGE  
→ AI ADVISOR

Benvenuti  
nell'era Agentic AI:  
meno task ripetitivi,  
più valore strategico.

Basta carichi operativi:  
parliamo di procurement intelligente.

La tua azienda è pronta a cambiare  
marcia?

# Daniele Pezzali

CONSULENTE E FORMATORE PROCUREMENT



Ho maturato più di trentadue anni di esperienza nel settore degli acquisti nell'ambito industriale, attraverso sette diverse società multinazionali.

Dal settembre 2019 svolgo l'attività di consulente aziendale nelle aree Procurement, Supply chain e Marketing d'Acquisto.

Mi occupo inoltre della formazione professionale rivolta ai buyer, responsabili degli acquisti e supply chain manager.

# I tre ruoli del procurement

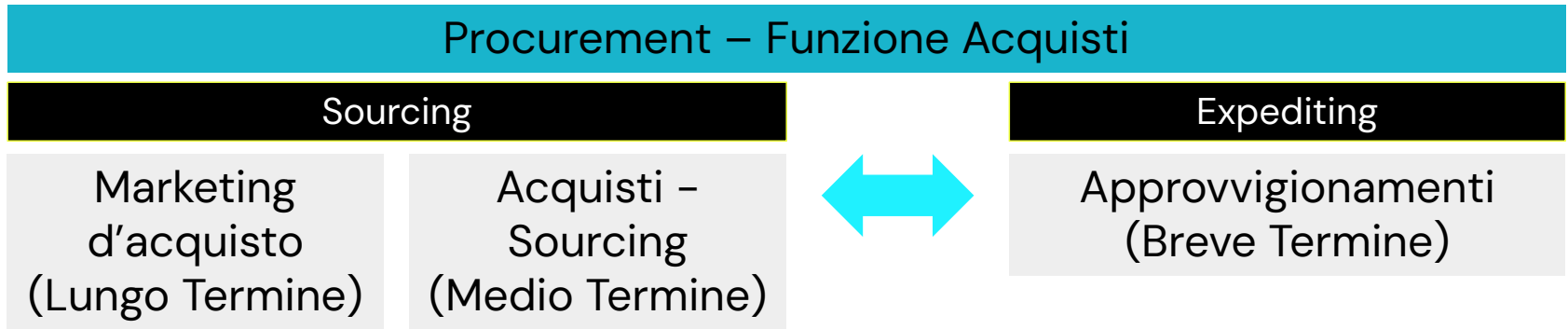

## Come gestite le conferme d'ordine e l'aggiornamento delle date nell'ERP?

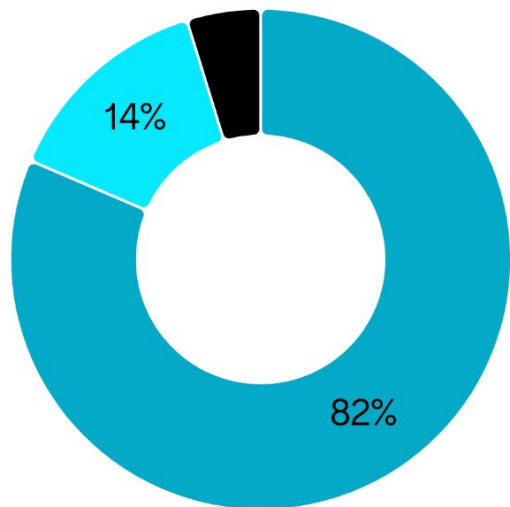

- 82% Manuale: ricezione via email e inserimento a mano nel sistema.
- 14% Digitale: tramite portale fornitori o workflow automatizzato.
- 5% Non gestita: al momento non tracciamo le conferme nel sistema.

## Come gestite l'archiviazione delle certificazioni dei fornitori (ESG, qualità, origine)?

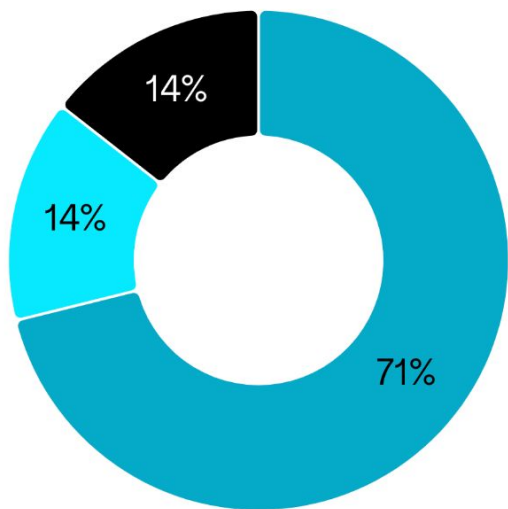

- 71% Manuale: ricezione via email e salvataggio in cartelle condivise.
- 14% Documentale: caricamento diretto da parte del fornitore su portale/software.
- 14% Non gestita: non abbiamo ancora un sistema di archiviazione strutturato.

# Come gestite la ricezione merce e la registrazione dei DDT nell'ERP?

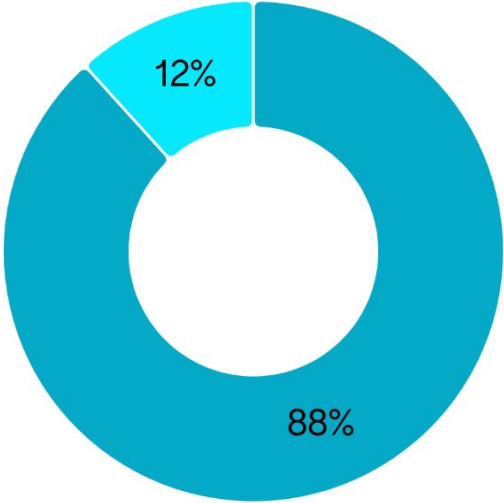

- 88% Manuale: carico manuale delle righe d'ordine alla consegna fisica.
- 12% Automatica: workflow digitale con anticipo del DDT e lettura barcode/codici.

## Come gestite le discrepanze tra fattura e ordine (prezzi/quantità)?

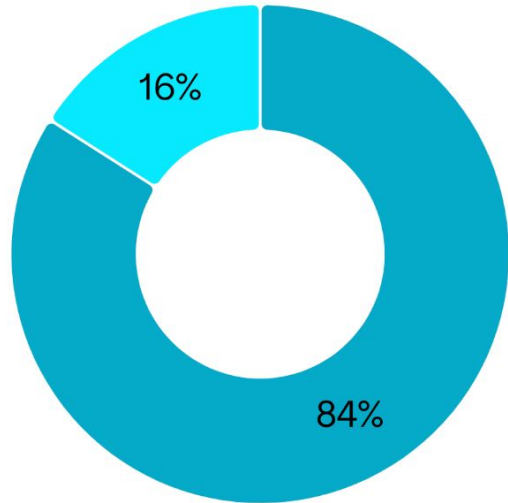

- 84% Manuale: controllo visivo dell'errore e benessere via email.
- 16% Digitale: confronto automatico tra i documenti e workflow di approvazione.

# Quali processi puoi automatizzare?

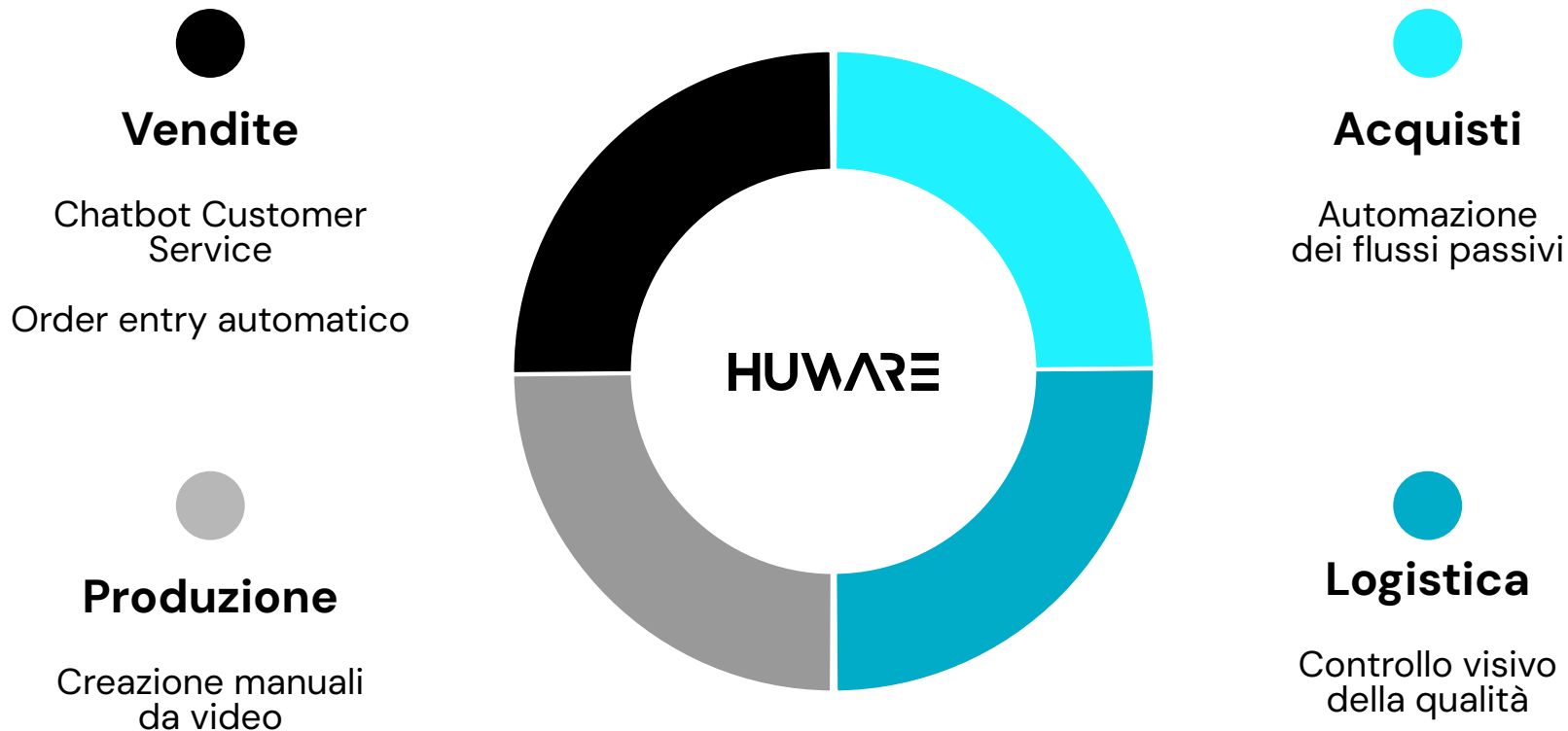

# Use case: controllo conferma

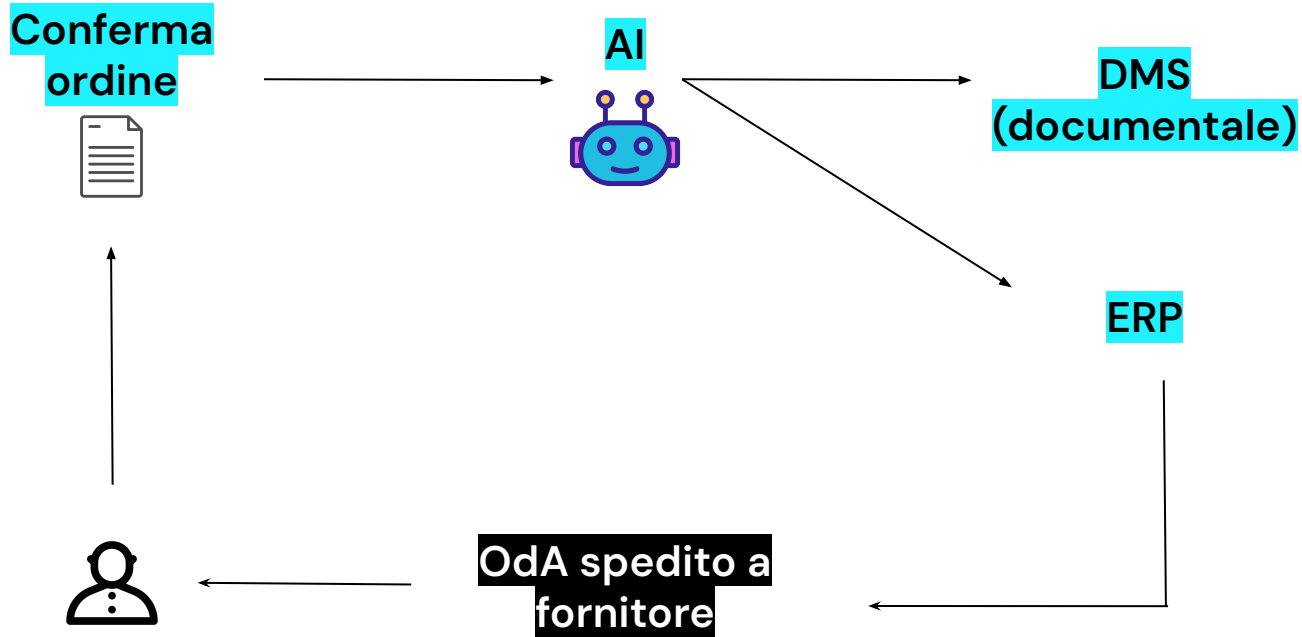

# Use case: controllo registrazione EM

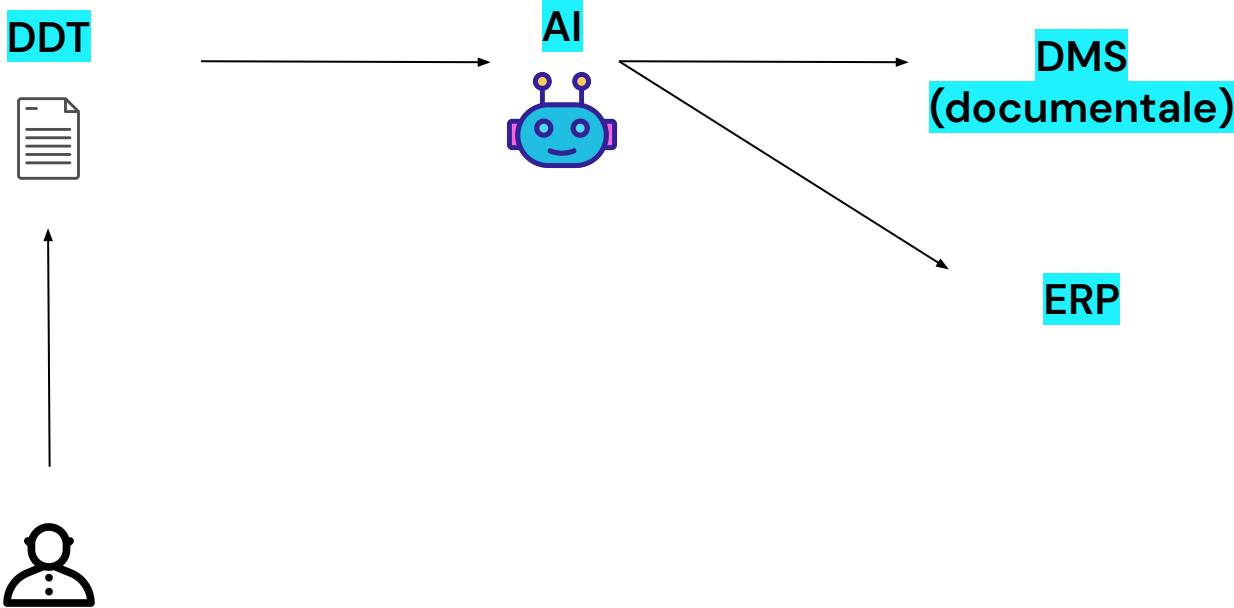

# Use case: controllo Fatture

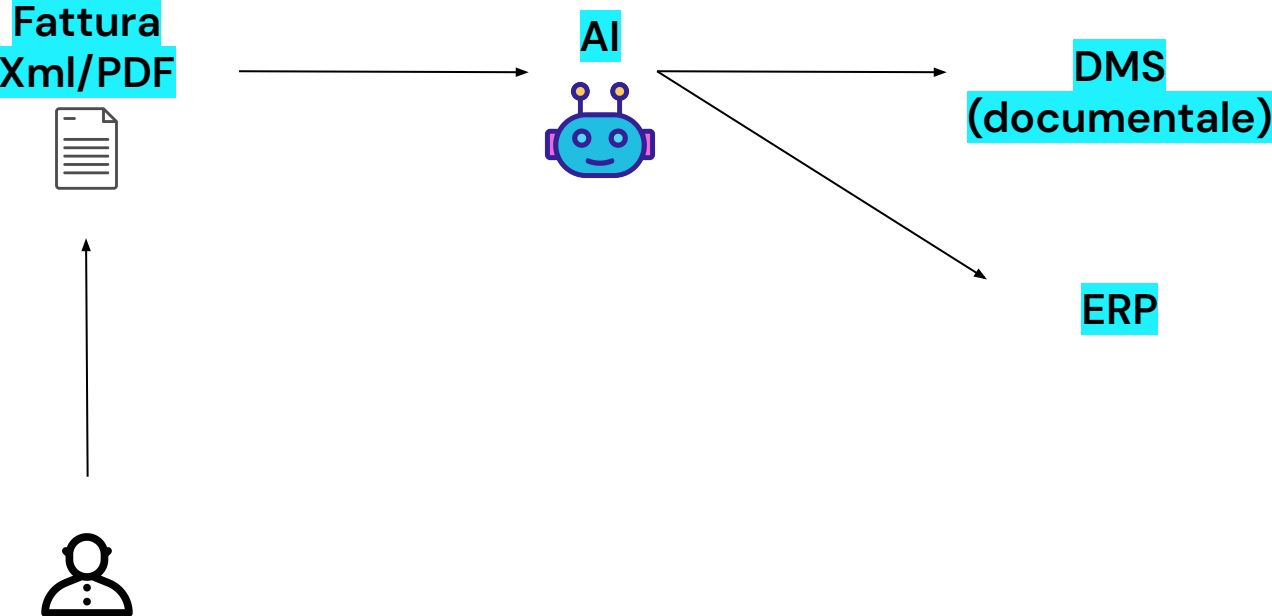

05

# Q&A

Vuoi approfondire il caso d'uso  
per la tua azienda ed esigenze?



**PRENOTA UN APPUNTAMENTO**

Alessio Panella  
[alessio@huware.com](mailto:alessio@huware.com)